



Meubelontwerpen
Chaz Sweers

I. Onderzoeksfase

Wat is ontmoeten voor mij?	3
Bij welke ontmoetingsvormen horen meubels?	4
Vragenlijst	5
Resultaten van interviews	6
Conclusies interviews	13
Ontmoeting tussen materialen	17

II. Ontwerpfase

Houdingen/posities op een bank	19
Leuke banken?	20
Hangstoelen/hangmatten	21
Concept ontwerp	22
Schetsen, maten en vorm	23
Uitproberen in maquette	24
Overwegingen vormkeuze	25
Materialisatie	26
Afmetingen	27
Mogelijke oplossingen tafeltje	29
Visualisatie hangend tafeltje	30
Ophanging en stijfheid tafeltje	31
Stabiliteit tafeltje in maquette	32
Maten en afstand tafeltje	33
Eerste opzet werktekening	34

III. Eindontwerp

Maquette CN211	36
Materiaalkeuze CN211	38
Werktekening CN211	39
Positie in de ruimte	40
Sfeerimpressie	41

Inhoudsopgave

Bekenden ontmoeten

Het ontmoeten van mensen die je al kent kan iets heel spontaans hebben, maar kan ook heel gepland zijn.

- › Bij spontane ontmoetingen horen voor mij hoge/enthousiaste stemmen, met vaak een onderliggende verbazing. De tijd is bij spontane ontmoetingen vaak kort en er zit vaak beweging in deze ontmoetingsvorm. Zo ben je vaak onderweg of bezig. Deze ontmoetingen vinden vaak plaats in openbare ruimtes.
- › De geplande ontmoetingsvorm is op een veel lagere toon en heeft een rustigere uitstraling. Er ligt hier vaak een heel vertrouwd en gemakkelijk gevoel onder. Bij een geplande ontmoeting is er vaak meer tijd en gaan mensen er ook vaak bij zitten. Bijna altijd is er bij een geplande ontmoeting sprake van een hapje/ eten/ snack en drinken.

Onbekenden ontmoeten

Het ontmoeten van onbekenden daarentegen is heel erg vaak niet gepland, alleen als dit via een bekende wordt geregeld.

- › Onbekenden ontmoet je vaak per ongeluk door een gezamenlijke gebeurtenis, zoals het tegen elkaar aanbotsen of iets wat op straat gebeurt waar je allebei bij bent. Dit is vaak ongemakkelijk, waarbij er om wordt gelachen of juist het tegenover gestelde. Vaak is de tijd kort, deze kan wel gerekt worden als de gebeurtenis een aanleiding is van het gesprek. Er ontstaat een gesprek met wederzijds begrip of juist een discussie. Deze ontmoetingen vinden vaak plaats in openbare ruimtes.
- › Dan kun je nog onbekenden ontmoeten via via. Hier is de tijd vaak langer en is er ook vaak sprake van een afspraak. Gesprek wordt hier sneller op gang gebracht door de gemeenschappelijke factor en daar is ook de tijd voor.
- › Een ander manier om onbekende te ontmoeten is vanuit initiatief. Door bijvoorbeeld op iemand af te stappen of een interview. Hierin kan de tijd heel erg variëren en is de locatie en setting van beide personen heel belangrijk of ze bijvoorbeeld gaan zitten of doorlopen. Initiatief kan ook zijn dat je in een club bij de pooltafel iemand er bij vraagt.

Wat is ontmoeten voor mij?

Onderzoeksfase

Niet bij al deze ontmoetingsvormen is sprake van en behoefte aan een meubel. De vormen waarbij dat wel zo is zijn:

- › Het ontmoeten van bekenden op afspraak
- › Het ontmoeten van onbekenden via via
- › Het ontmoeten van onbekenden uit initiatief

Om te onderzoeken wat voor een meubel het meest gewenst is bij de verschillende vormen, wil ik een vragenlijst opstellen (zie pagina 4). Door het opstellen van een vragenlijst kan ik er achterkomen wat voor meubels mensen het makkelijkst bij elkaar brengen. Maar ook wat men fijn vindt aan bepaalde meubels.

In mijn koffiebar is het belangrijk dat mensen de keuze hebben zich af te zonderen of contact te zoeken. Bij meubelontwerpen ga ik mij alleen op het zoeken van contact focussen. Daarnaast wil ik uiteraard rekening houden met de stijl van de koffiebar.

Bij welke ontmoetingsvormen horen meubels?

Onzoeksfase

Om een idee te krijgen van wat anderen zich voorstellen als 'ontmoetingsmeubel', en of daar enige overeenkomsten in te ontdekken zijn, heb ik een vragenlijst opgesteld. Ik heb deze lijst door genomen met vier verschillende personen uit verschillende leeftijdscategoriën.

Bij het benaderen van deze mensen heb ik geen informatie van te voren willen geven, zodat ze meteen hun eerste gedachtes kunnen delen. Om deze reden stel ik de vragen door middel van een situatie.

1. Het ontmoeten van bekenden op afspraak

Situatie: Je hebt afgesproken met een goede vriend(in) in een onbekende middelgrote stad. Doordat de stad voor jullie beide onbekend is hebben jullie in de eerste eet/drink gelegenheid bij de kerk afgesproken. De locatie is dus nog onbekend. Het tijdstip is anytime overdag.

- > Waar hoop je op in het cafe? Qua sfeer, meubilair, etc.
- > Hoe ziet dat meubilair eruit? Van welk materiaal is het gemaakt?
- > Als dat meubel er niet zou zijn waar zou je dan gaan zitten/ staan?
- > Wat hoop je dat het meubilair vergemakkelijkt? Is dat gesprek/ comfort/ fysiek contact?

2. Het ontmoeten van onbekenden via via

Situatie: Je gaat samen met een vriend(in) naar een pretpark/ kermis. Deze vriend(in) neemt een kennis mee die jij nog niet goed kent. Het klikt en je raakt aan de praat, het lijkt je leuk deze persoon beter te leren kennen.

- > Waar zet je het gesprek voort? Waar ga je heen?
- > Is dit bevorderend in stilstand of juist in beweging?
- > Als er al een bestaande zit mogelijkheid zou zijn, ga je dan juist in het midden of aan de rand zitten? Ligt dit aan de persoon met wie je bent?

3. Het ontmoeten van onbekenden op initiatief

Situatie: Je komt een ruimte binnen (deze blijft ongedefinieerd) hier zijn al mensen, jij moet in deze ruimte een tijdje zijn. Je kent hier dus niemand.

- > Wat zou je triggeren om contact te maken met iemand?
- > Wat wil je dat er in deze ruimte staat om deze stap makkelijker te maken of om het gesprek voort te zetten?
- > Hoe ziet dit eruit?

1

Het ontmoeten van bekenden op afspraak

Waar hoop je op/ wat zie ze voor je in het cafe? Qua sfeer, meubilair, etc.

Warme kleuren

Veel mensen, gezelligheid

Erg fan van een bank! Heerlijk comfortabel, knus, fijn dicht bij elkaar. Met goede vrienden is een bank fijner omdat je naast elkaar zit en niet recht tegenover elkaar (in your face). Met avond eten alleen erg oncomfortabel.

Als tweetal is een tafel van 4 een no go. Op een bank ga je met ze tweeën zitten, dan kunnen best andere mensen op een andere bank zitten.

Eerste beste optie na een bank of ander comfortabel (zacht en met kussen) meubel is een stoel met rugleuning. Het liefst ook van zacht materiaal, maar anders hout.

2

Het ontmoeten van onbekenden via via

Waar zet je het gesprek voort? Waar ga je heen?

Lea: een bankje met goed uitzicht, zodat je mensen kan kijken.

Maarten: op zoek gaan naar iets om te doen. Bijvoorbeeld: lopen, kijken, een spelletje en als laatste optie eten.

Op een kermis zou ik aan de rand gaan zitten en ik zie dat voor me als een foodcourt als ik het voor het zeggen had. Dit omdat er meer mensen zijn en omdat er tafels zijn.

Picknick tafel of statafel zijn beter dan een bankje met dit gezelschap omdat de drempel hierbij lager is. Een statafel is jolig, gezellig, makkelijk.

Als wij meubilair van minst intiem naar intiemst moeten beoordelen ziet het er zo uit:

- > Sta- & picknicktafel
- > Bank/ lounge area
- > Restaurant tafel

3

Het ontmoeten van onbekenden op initiatief

Wat zou je triggeren om contact te maken met iemand?

Als de ruimte onoverzichtelijk is of als je bijvoorbeeld niet weet waar je moet zijn, leidt dit vaak tot een gesprek. Een koffieapparaat en/of thee is bevoordelijk voor gesprek. Of natuurlijk eten en drinken, vooral in de vorm van een buffet.

Als er een reden is tot een handeling, bijvoorbeeld chaos in het interieur.

Als je met deze onbekenden moet plaats nemen is een lange tafel fijn, onder andere omdat je allemaal alleen bent. Een sta tafel is hier bij juist heel vervelend omdat er op deze manier groepjes ontstaan en het dan ongemakkelijk is om er bij te gaan staan.

Volgens Maarten zou een lounge hoek ook kunnen met vreemden.

Een lange tafel is perfect voor als je alleen bent of als je aan het werk bent. Met groepjes is het heel onpraktisch, omdat er veel ruimte tussen de mensen ontstaat waardoor hij meteen vol is. Met groepjes is het zeker niet gesprek bevorderend. Daarentegen als je alleen bent voelt het als een team aan de lange tafel, waarbij je makkelijker elkaar aanspreekt/ iets vraagt. Zo hoeft je aan een lange tafel niet in iemands bubbel te komen.

Losse opmerkingen:

- > Hout is een fijn materiaal omdat het bekend, warm en mooi is.
- > Zitten is comfortabel als het zitmeubel een rugleuning heeft en zacht is.

- > Een pot met bijvoorbeeld pepernoten waarbij je moet gokken hoeveel er in zitten en dan een prijs kan winnen, is ook gesprek bevorderend met onbekenden.
- > Voorbeelden van café's op de volgende pagina.



Cafe Brecht, Amsterdam

Goed voorbeeld van chaos/ onoverzichtelijkheid wat leidt tot ontmoetingen.
Situatie 3

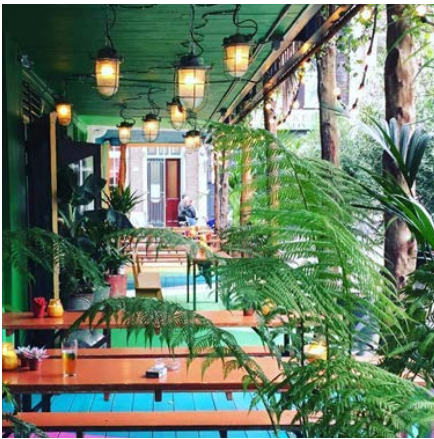

De Tulp & Coffee and Coconuts, Amsterdam

Goed voorbeeld van comfortabele en gezellige zithoekjes. Deze café's hebben beiden mogelijkheden (tafels & banken) dit is heel fijn. Situatie 1.

Resultaten interviews

Onderzoeksfase

Simone

Leeftijd: 57. Fysiotherapeut en gymleraar.

1

Het ontmoeten van bekenden op afspraak

Waar hoop je op/ wat zie ze voor je in het cafe? Qua sfeer, meubilair, etc.

Aangename temperatuur, gezelligheid en licht

Wel een eigen plekje maar ook geroezemoes

Ik zie kleine tafeltjes en een bankje voor me. Een bankje vind ik leuk, dit is gezellig en huiselijk. Mijn voorkeur met een goede vriend(in) zou zijn een bankje met een tafeltje. Deze bank zou gemaakt zijn van zacht materiaal en het tafeltje zou een standaard zithoogte hebben zodat je niet de hele tijd voorover hoeft te buigen.

Naast elkaar praten is niet persé makkelijker dan tegenover elkaar, maar is wel makkelijker om bijvoorbeeld foto's te kijken. Een bank geeft hier meer mogelijkheden. Als er twee bankjes zijn dan zou ik wel tegenover elkaar gaan zitten.

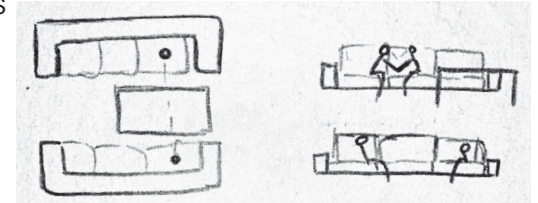

2

Het ontmoeten van onbekenden via via

Waar zet je het gesprek voort? Waar ga je heen?

Rond lopen en dingen doen, samen dingen beleven.

Met eten zou ik graag willen zitten, aan een tafel naast of tegenover elkaar. Liever een tafel met stoelen omdat je dan dicht bij elkaar/ tegenover elkaar zit. Een picknicktafel is bijvoorbeeld breder.

Een bank is gevoelsmatig intiemer dan een tafel met stoelen. Een picknick tafel is nog minder intiem door de vergrote breedte van het tafelblad.

Resultaten interviews

Onderzoeksfase

Simone

Leeftijd: 57. Fysiotherapeut en gymleraar.

3

Het ontmoeten van onbekenden op initiatief

Wat zou je triggeren om contact te maken met iemand?

Als iemand mij aanspreekt natuurlijk. Als er veel mensen van verschillende leeftijden zijn. Het vrij bewegen van bijvoorbeeld kinderen creëert een hele open en toegankelijke sfeer.

Een meubel wat zou kunnen helpen bij contact is een hele lange tafel. Stel dat is het enige meubilair wat in de ruimte staat en je moet daar wel gaan zitten, dan leidt het tot vragen of bijvoorbeeld die stoel nog vrij is of tot het groeten van anderen.

Daar zouden dan stoelen en misschien ook wel een bank aan staan zodat er meer mogelijk is.

Aanwezigheid van spelletjes zou ook kunnen leiden tot contact. Bijvoorbeeld een domino tafel, waarbij je gaat vragen of iemand mee wil doen. Een dansvloer zou ook kunnen. Dit ligt niet alleen aan de tafel maar ook aan de algehele sfeer in de ruimte en of daar gelijkgestemden komen.

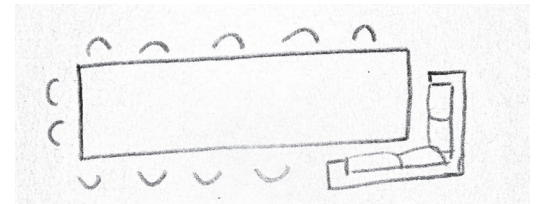

Losse opmerkingen:

- > Hout! Dit is het prettigst. Staal is te koud en plastic voelt niet zwaar/stevig aan en is niet warm.
- > Zitten is comfortabel als het zitmeubel een rugleuning heeft en zacht is. In een koud klimaat is stof of leer een fijn materiaal.
- > Het is best moeilijk om los te laten van wat je al kent. Al heb ik bijvoorbeeld de lange tafel als enige meubilair nooit eerder gezien.

Resultaten interviews

Onderzoeksfase

Willemien

Leeftijd: 36. Geen horeca ervaring.

1

Het ontmoeten van bekenden op afspraak

Waar hoop je op/ wat zie ze voor je in het cafe? Qua sfeer, meubilair, etc.

Ik zie een café of restaurantje voor me wat niet zo groot is met allemaal gezellige tafeltjes. Als de ruimte niet zo groot is voelt dit gezellig aan. Ook zie ik een grote toonbank met cake voor me. Veel gebruik van natuurlijk materiaal en met iets op de tafeltjes zoals bijvoorbeeld een menukaartje of een bloem. Menukaartjes geven meteen een goed en overzichtelijk beeld van wat er allemaal te krijgen is.

Aan een tafel wil ik graag kunnen zitten. Een stoel met een armleuning, hij moet zacht zijn. Liever een stoel want die zit makkelijker. Een lounge stoel associeer ik meer met alcohol consumptie dan met vrienden overdag.

Wel is een lounge area informeler dan een tafel en geeft dit meer een huiselijk gevoel. Een tafel is praktischer met iets eten.

2

Het ontmoeten van onbekenden via via

Waar zet je het gesprek voort? Waar ga je heen?

Als we buiten de kermis om nog een keer zouden willen ontmoeten zou ik nummers uitwisselen en nog een keer afspreken voor koffie. Als we de dag en ontmoeting zouden verlengen dan zou ik iets gaan eten/ drinken. Eten/drinken is vaak een verbindende factor.

In dit gezelschap zou ik eerder aan een tafel gaan zitten.

Een statafel associeer ik met een borrel en voor een statafel moet het echt druk zijn wil ik eraan gaan staan. Ik zou er nooit voor kiezen omdat ik liever op dezelfde hoogte blijf als mijn omgeving, op gaan in de massa.

Een picknick tafel daarentegen is gezellig en creëert een huiselijke, buitenlandse en zomerse sfeer. Kussentjes erop zijn wel heel fijn.

Resultaten interviews

Onderzoeksfase

Willemien

Leeftijd: 36. Geen horeca ervaring.

3

Het ontmoeten van onbekenden op initiatief

Wat zou je triggeren om contact te maken met iemand?

Hier zie ik het wel voor me met **sta tafels**. Een statafel zorgt ervoor dat je kunt levelen en je kunt er makkelijk op aflopen en weer weg lopen. Als je moet gaan zitten moet je echt een keuze maken waar je gaat zitten en kun je het niet aftasten.

Muziek is altijd prettig met mensen die je niet kent. Of bijvoorbeeld iets op tafel zoals eten waardoor er **een handeling ontstaat die zorgt voor contact**. Licht is ook belangrijk.

Het is hier ook makkelijker als je bijvoorbeeld eerst een drankje op hapje bij de bar moet halen. Op deze manier heb je **de tijd om de ruimte tot je te nemen en te scannen**. Een ruimte zonder bediening zou dus kunnen helpen. Ook kun je dan al contact maken in de rij en het geeft je tijd om ergens op in te haken zonder meteen een definitieve keuze te moeten maken.

Losse opmerkingen:

- › Hout is een fijn materiaal omdat het natuurlijk is.
- › Zacht zitten is fijn. Een hoekje met kussens, dekentjes en **variatie in kleur en materiaal is uitnodigend**.
- › **Een lange bank** waar meerdere tafeltjes aan staan is ook altijd heel leuk, **dit geeft namelijk veel vrijheid in de aantallen aan een tafel en in de positie** waarin je tegenover/ naast elkaar zit.

Het ontmoeten van bekenden op afspraak

Bij goede vrienden hoort een tafeltje of een bank/lounge area. De bank werd het vaakst genoemd en daar zou ik zelf ook voor kiezen. Er werden verschillende redenen daarvoor genoemd:

- > Heerlijk comfortabel
- > Knus
- > Fijn dicht bij elkaar
- > Je kan naast elkaar zitten
- > Het geeft meer mogelijkheden in de posities van de personen
- > Huiselijk

Er zijn bij een bank verschillende houdingen met twee mensen aan te nemen. Hierover verschillende de meningen. De een vindt het makkelijker praten naast elkaar, de andere tegenover elkaar. Wel is te concluderen dat een bank over het algemeen intiemer wordt gevonden.

Ook kan ik concluderen dat een bank niet altijd makkelijk is met iets eten. Een idee wat Simone gaf was om een bank combineren met een tafel van eettafelhoogte, zo hoefde je ook niet naar voren te leunen. De bank wordt gezien als informeler dan een tafel.

Daarnaast kan ik ook concluderen dat een stoel comfortabel is als deze een rug- en armleuning heeft en zacht is.

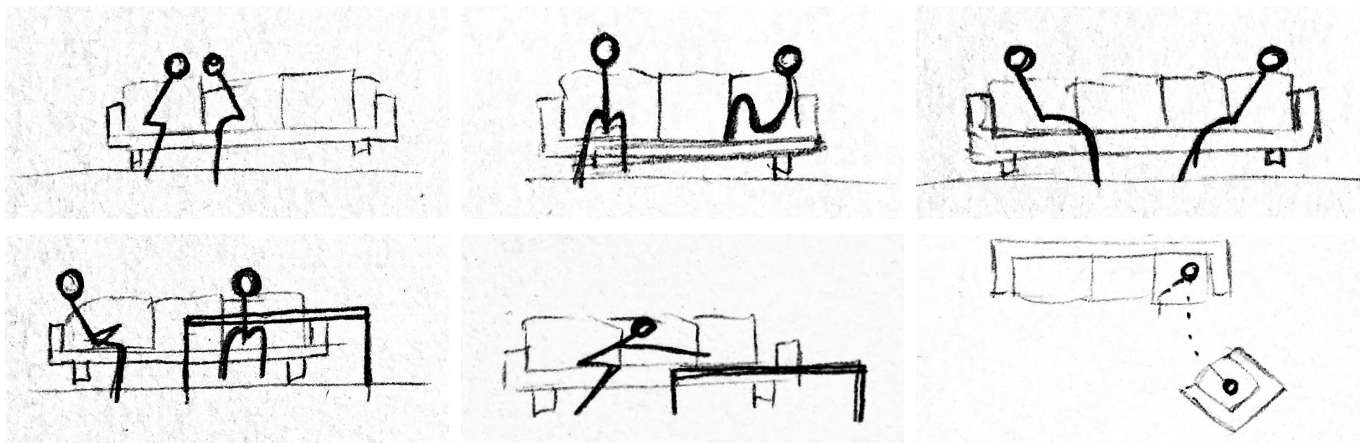

Conclusies interviews

Onderzoeksfase

Het ontmoeten van onbekenden via via

Bij het ontmoeten via via zorgt het informele van een bank voor meer ongemak, omdat je de persoon nog niet helemaal kent. Hier wordt dan eerder van een tafel met stoelen of een picknick tafel of statafel gebruik gemaakt, omdat de drempel lager is bij dit meubilair.

De tafel met stoelen en de picknick tafel liggen heel dicht bij elkaar. Wel zegt de een dat een picknick tafel minder intiem is door het bredere tafelblad en daarom minder fijn. En de ander vindt dat juist gezellig, huiselijk, buitenlands en zomers.

Een lange bank waar meerder tafeltjes aan staan is ook altijd heel leuk, dit geeft namelijk veel vrijheid in de aantallen aan een tafel en in de positie waarin je tegenover/naast elkaar zit. Deze vrijheid heb je ook meer bij een picknicktafel dan een tafel met stoelen.

Bij de sta tafel is de drempel ook lager. Wel wordt deze eerder geassocieerd met het borrelen. En werkt alleen als er alleen maar statafels zijn zodat iedereen op hetzelfde niveau is. Een statafel is jolig, gezellig, makkelijk.

Wel zeggen ze allemaal dat ze eerder zouden willen gaan zitten dan staan met een kop koffie.

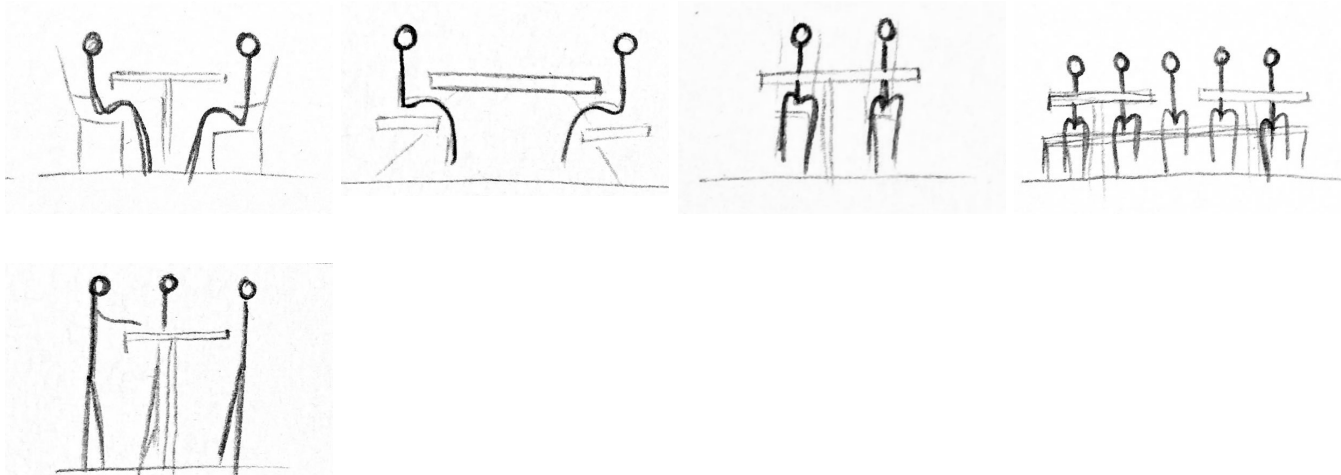

Het ontmoeten van onbekenden op initiatief

Bij het ontmoeten op initiatief kwamen hele creatieve ideeën naar boven. Zo werd er gesproken van sta tafels en lange statafels.

Ook is bij het ontmoeten op initiatief de sfeer van de locatie heel belangrijk, deze bepaalt namelijk onder andere of je iemand aanspreekt. De sfeer kan bijvoorbeeld zijn:

- › Chaos waardoor je met elkaar aan de praat raakt,
- › Of het mengen van alle leeftijdsgroepen wat zorgt voor een speelse/ toegankelijke sfeer
- › Of er staat maar één zit mogelijkheid waardoor je in overleg gaat
- › Of er is geen bediening waardoor je in de rij contact maakt
- › Of er zijn spelletjes aanwezig zoals een domino tafel of een dansvloer.

Eigenlijk zijn het ongebruikelijke dingen/situaties die leiden tot contact.

Het idee van de statafel was dat je makkelijker ergens aanschuift zonder meteen definitief ergens te gaan zitten. Een ander zei juist: een sta tafel is hier bij juist heel vervelend omdat er op deze manier groepjes ontstaan en het dan ongemakkelijk is om er bij te gaan staan.

De lange tafel is fijn als je alleen bent, niet met groepjes. Omdat je aan de lange tafel dan een team vormt en je makkelijker elkaar aanspreekt/ iets vraagt. Zo hoef je aan een lange tafel niet in iemands bubbel te komen. Simone kwam met het idee om de lange tafel het enige meubilair te maken en Lea en Maarten bedachten de lange tafel te verplichten voor mensen die alleen waren.

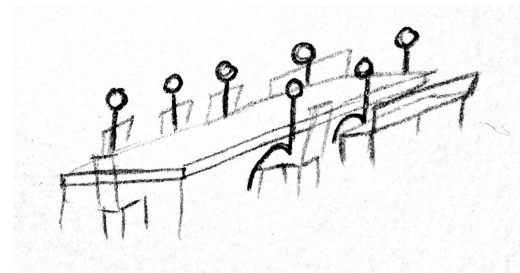
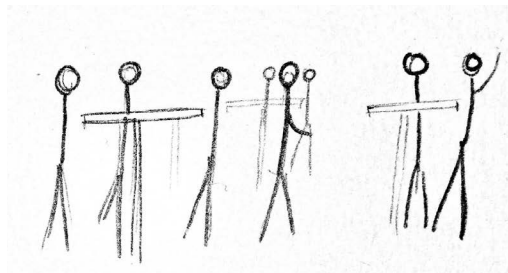

Materiaal

Iedereen die ik interviewde zei als eerste hout! Er werden verschillende redenen voor hout genoemd:

- › Het is natuurlijk, natuurlijk materiaal was een belangrijke
- › Het is prettig
- › Het is bekend
- › Het is warm
- › Het is mooi

Andere materialen zoals staal en plastic voldoen niet omdat: staal te koud is en plastic voelt niet zwaar/stevig aan en is niet warm.

Voor het zit vlak werden stof en leer genoemd. Leer kan wel in een koud klimaat en niet in een warm klimaat. Het belangrijkste is dat het zacht is.

Ook zijn warme kleuren en variatie in kleur en materiaal erg uitnodigend.

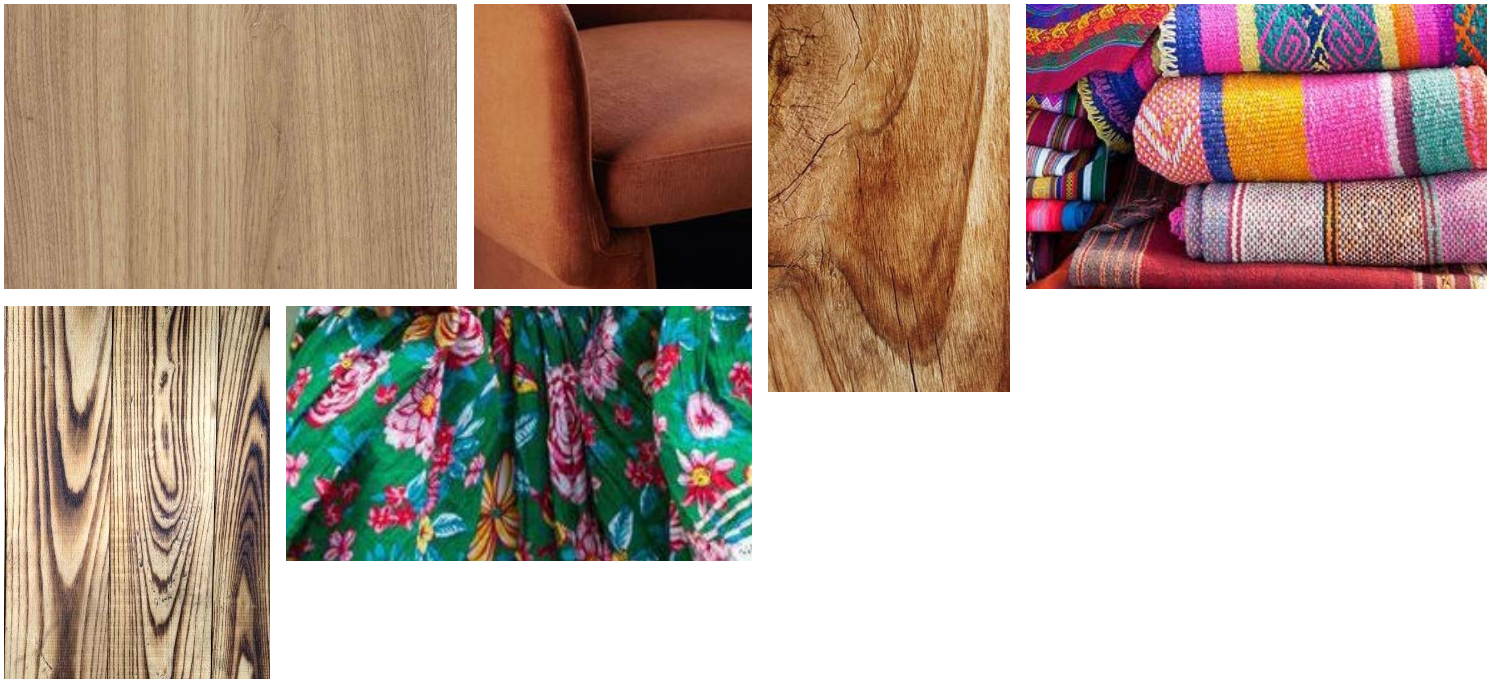

Conclusies interviews

Onderzoeksfase



Ontmoeting tussen materialen

Onderzoeksfase

Ik heb uiteindelijk gekozen voor de ontmoetingsvorm: 'ontmoeten van bekenden op afspraak'. Het meubel wat ik daar bij ga ontwerpen is geïnspireerd op een twee persoons bank. De bank werd het vaakst genoemd in mijn onderzoek bij deze ontmoetingsvorm. Ik heb hier voor gekozen deels vanuit de onderzoeksresultaten en deels omdat ik daar zelf de meeste affiniteit bij voel.

Ontwerpfase

'Ontmoeten van bekenden op afspraak'

Zittend op een bank:

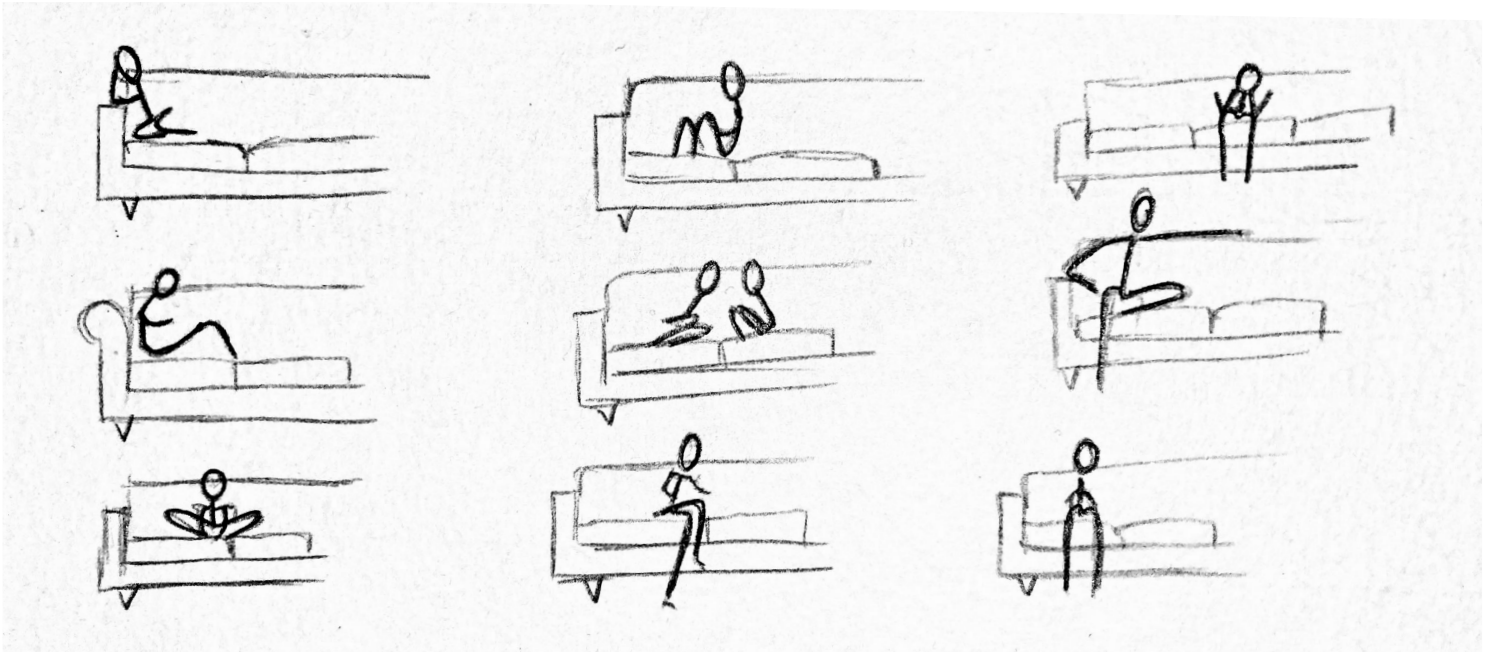

Liggend op een bank:

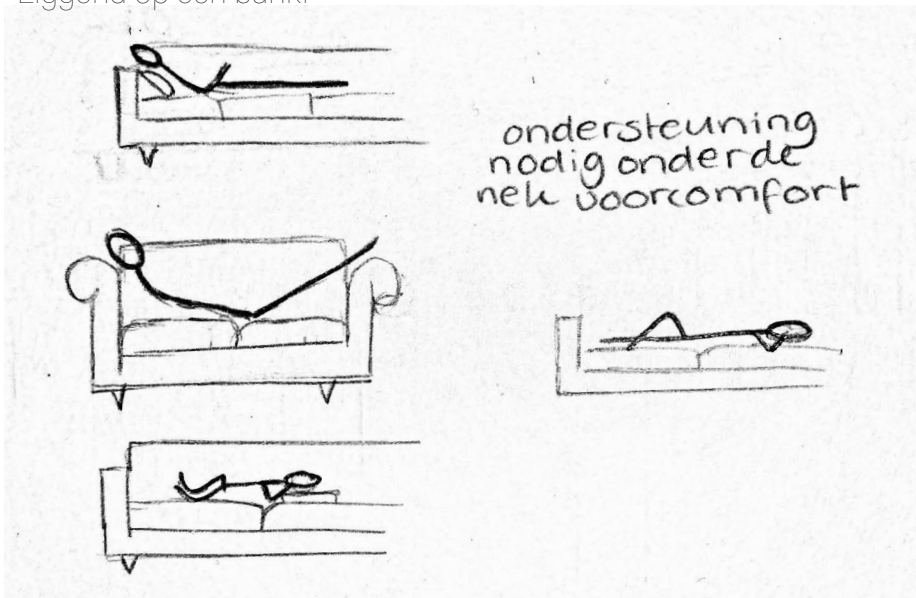

Als men een houding aan neemt op een bank zijn er een paar dingen die opvallen:

- › Zo wordt de leuning van de bank veel gebruikt en kan deze niet te hoog maar ook niet te laag boven het zitvlak uitsteken.
- › Als men op een bank ligt is het vaak fijn als een kussen is wat het hoofd ondersteunt. Zou dit ook onderdeel van de bank kunnen zijn?
- › Veel mensen zitten graag met een of beide voeten op de bank.

Houdingen/ posities op een bank

Ontwerpfase



Ik merk dat ik bij het opzoeken van banken niet echt enthousiast wordt. De banken op deze pagina vind ik zelf nog wel okay door bijvoorbeeld het comfortabele of de kleur. Het idee van een hangbank vond ik zelf heel gaaf, maar ook die zijn allemaal super strak en recht. Dat is niet de sfeer die ik wil creëren met mijn meubel.

Leuke banken?
Ontwerpfase



Via de hangbank kwam ik op hangstoelen en hangmatten. Hier word ik heel enthousiast van! Dit past ook precies in de sfeer van mijn koffiebar. Aan de stoelen linksboven heb ik zelf hele goede herinneringen. Ik weet uit ervaring dat dit echt trekpleisters zijn in een restaurant. Ik ga mij hierdoor laten inspireren.

Hangstoelen/ hangmatten

Ontwerpfase

De losse hangstoel bestaat al; ik ga een hang meubel maken voor twee personen. In/op het meubel moeten twee mensen comfortabel kunnen zitten. Daarnaast wil ik kijken of ik het mogelijk kan maken er ook comfortabel iets te eten en drinken. Als laatste wil ik ook het ontmoeten van materialen zichtbaar maken in het meubel.

Ik heb zelf vroeger heel vaak in zulke hangstoelen gezeten. Er zijn een paar dingen waarvan ik uit ervaring weet dat ze vervelend zijn:

- > Het is moeilijk om in zo'n stoel aan een tafel te zitten en iets te eten.
- > Doordat het aan één touw hangt draait de stoel om zijn as. De stoel moet om die reden niet te hoog boven de grond hangen zodat je met je voeten de stoel kan draaien.
- > Als je naar achteren leunt wordt je nek naar voren geduwd. Dit is niet comfortabel. Ook gaat de overgebleven stof over je hoofd hangen.

Belangrijke onderdelen die ik wil behouden:

- > De schommel mogelijkheid
- > De relaxte uitstraling
- > De organische vorm
- > Hoe de stof valt

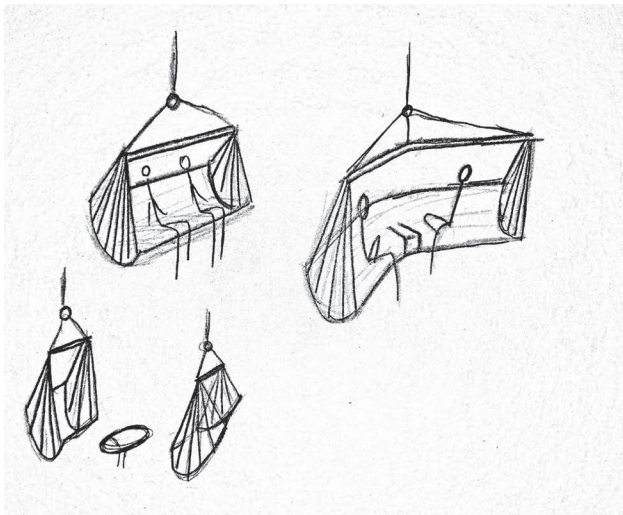

Concept ontwerp
Ontwerpfase

Om er voor te zorgen dat je niet naar elkaar toe glijdt als je er met twee personen op zit, moet je een versterking in het zitvlak maken. Ik wil deze versterking wel in de vorm van de originele hangstoel maken, zodat die organische vorm er wel in blijft. De stof zou je er dan geplooid om heen kunnen bevestigen, zodat het zitvlak ook niet gaat verschuiven. Op de versterking kun je dan kussens leggen zodat het nog wel lekker zit.

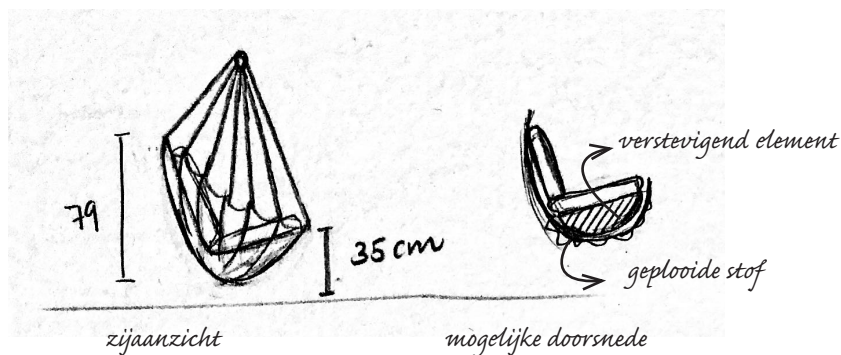

Door het toevoegen van een versterking kun je meteen het probleem van het bijzet tafeltje oplossen door een vorm van een tafeltje tussen de twee personen in te maken. Dit kan op verschillende manieren en in verschillende vormen worden vorm gegeven. Om bij het schommelen te voorkomen dat je door de beweging als nog iets om gooit, zou je ook in dit tafeltje een verlaging kunnen maken.

Een andere optie is om een soort van "cup holders" te maken.

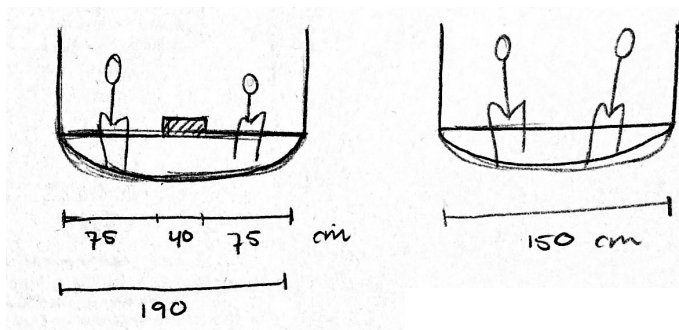

Als je twee personen kwijt wilt kunnen, moet je zeker per persoon 75 cm breedte rekenen. Als je dan nog een tafeltje in het midden wilt, kom je al gauw op een breedte van 190 cm. Hierbij is de ophanging van het meubel belangrijk. Misschien hangt het dan aan 2 touwen in plaats van 1.

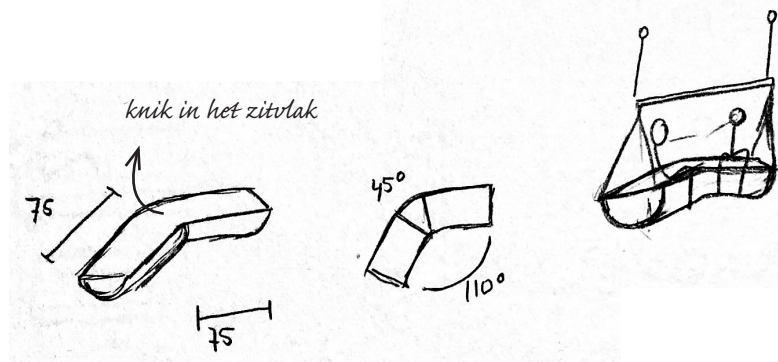

Daarnaast kun je ook een knik in het zitvlak maken, zodat de twee personen makkelijker kunnen praten. Hier van is de ophanging nog lastiger.

Schetsen, maten en vorm

Ontwerpfase



Poging 1



Poging 3

Poging 4

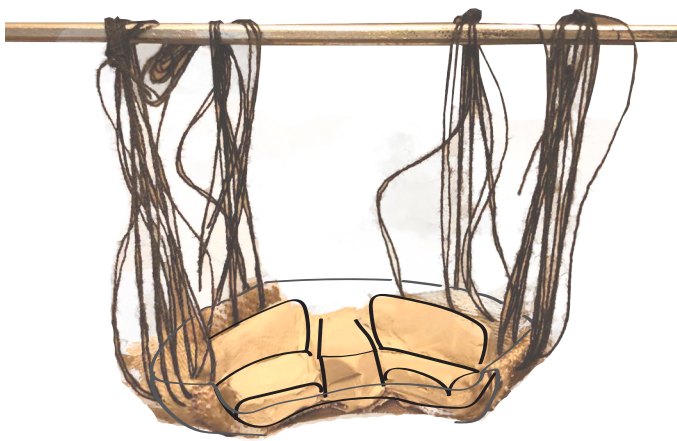

Poging 2

Ik heb hier gekeken of ik mijn idee kon visualiseren door het te maken in klei. Dit is nog best moeilijk. Ik heb gekeken naar hoe de stof valt, de ophanging en naar de verschillende vormen bank.

Uitproberen in maquette

Ontwerpfase

- › Ik wil een meubel ontwerpen voor 2 personen en niet voor een hele groep. Dus valt daarmee ook de grote cirkel af.
- › Mijn voorkeur gaat uit naar de boomerang-vorm en niet naar de rechte lijn. Bij die vorm creëer je meerdere zitmogelijkheden, bijvoorbeeld naast elkaar, recht vooruit kijkend of meer richting elkaar gedraaid. Omdat de vorm al een beetje richting elkaar is gedraaid, neem je eerder deze houding aan waardoor je makkelijker een gesprek voert.
- › Je kunt bij deze vorm heel rechtop zitten, maar ook heel onderuit gezakt.
- › De ophanging heb ik het liefst aan twee punten in plaats van vier als dit praktisch gezien kan. Per ophangpunt het liefst met meerdere touwen dan aan één of een stel, want dat maakt het geheel knusser/ beslotener.
- › Het tafeltje moet rond zijn, omdat dit beter past bij de organische vorm van het geheel.
- › Er moet een tafeltje zijn zodat je er drinken en nog wat te eten voor 2 personen op kan zetten. Maaltijden hoeven er niet aan gegeten te worden.
- › De rugleuning loopt in de volle breedte door, ook dat vergroot de beslotenheid en maakt het intiemer.
- › De onderkant van het meubel moet bol zijn, zodat het gevoelsmatig lijkt op de bolling van een hangmat.

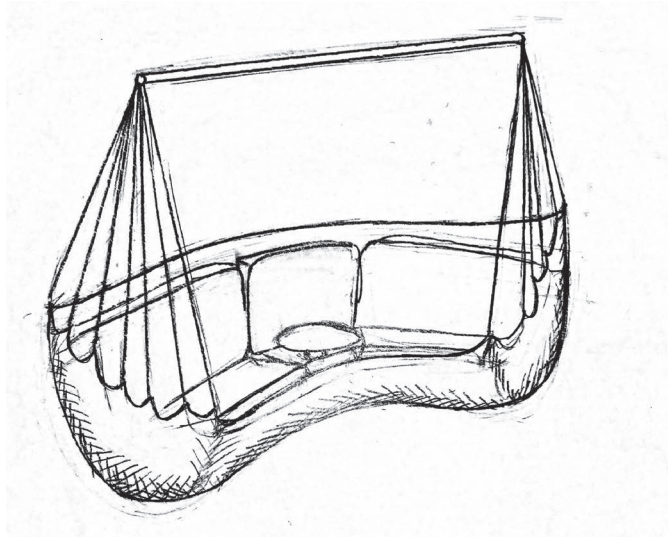

Overwegingen vormkeuze

Ontwerpfase

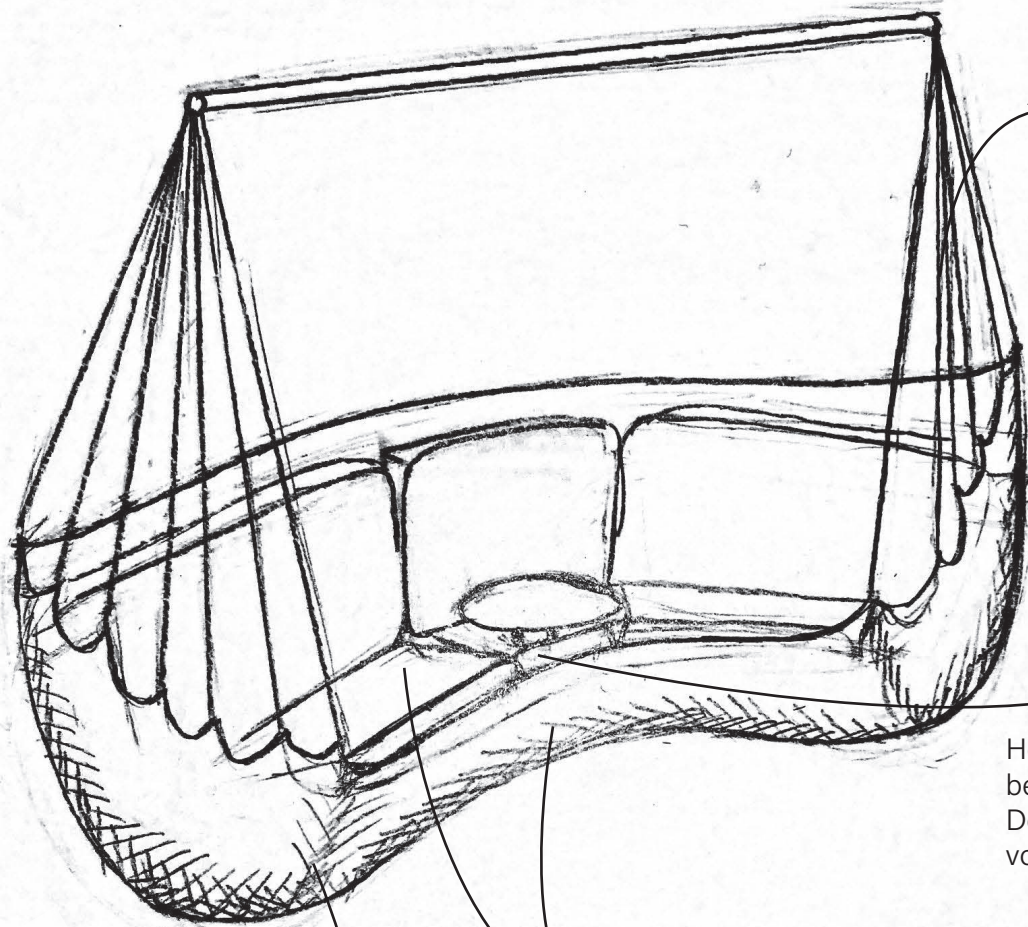

Het meubel wordt opgehangen aan touwen die verbonden worden met de stof aan de ene kant en aan de andere kant met de houten balk die het geheel draagt.

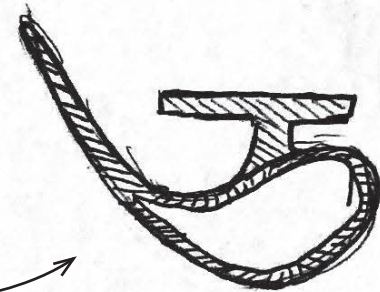

Het tafeltje wil ik van hout maken. Deze moet bevestigd worden aan het verstevigende deel. De keuze voor hout is logisch, gezien de voorkeur voor natuurlijke materialen (zie onderzoek).

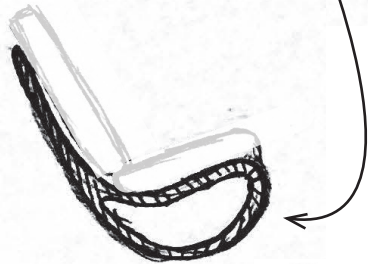

De stof wil ik heel kleurrijk maken met de traditioneel Zuid-Amerikaanse patronen.



Het verstevigende element moet stevig zijn en een organische vorm kunnen aannemen. Ook moet het van licht materiaal gemaakt worden, zodat het niet te zwaar is voor de draagconstructie. Deze constructie wordt bedekt met kussens en stof. De ruimte tussen onderzijde zitvlak en onderzijde stoel moet hol te maken zijn, om materiaal te besparen en gewicht. Voor deze binnenzijde denk ik aan het materiaal van een kunststof kuipstoel.

Materialisatie

Ontwerpfase

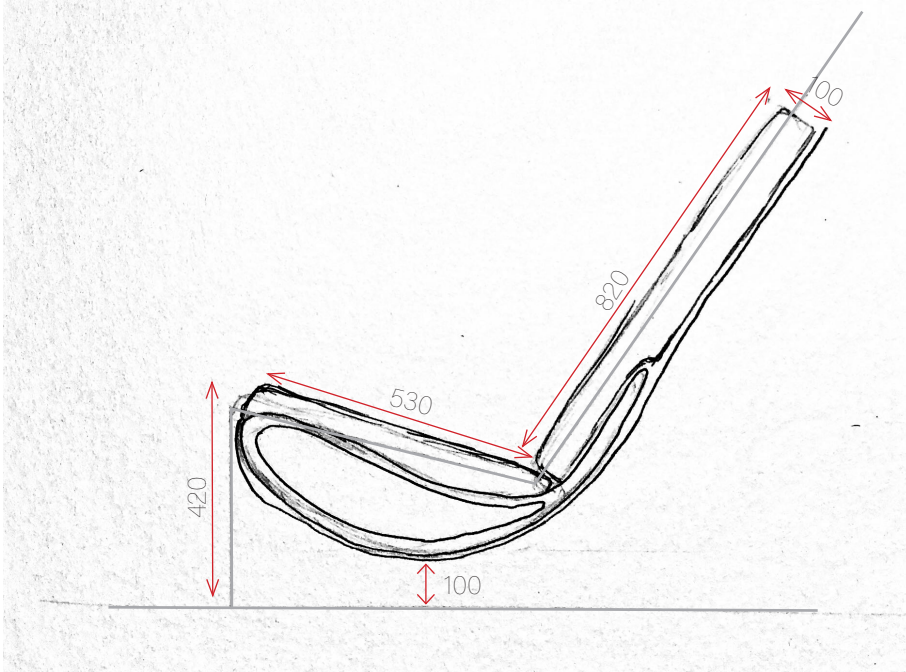
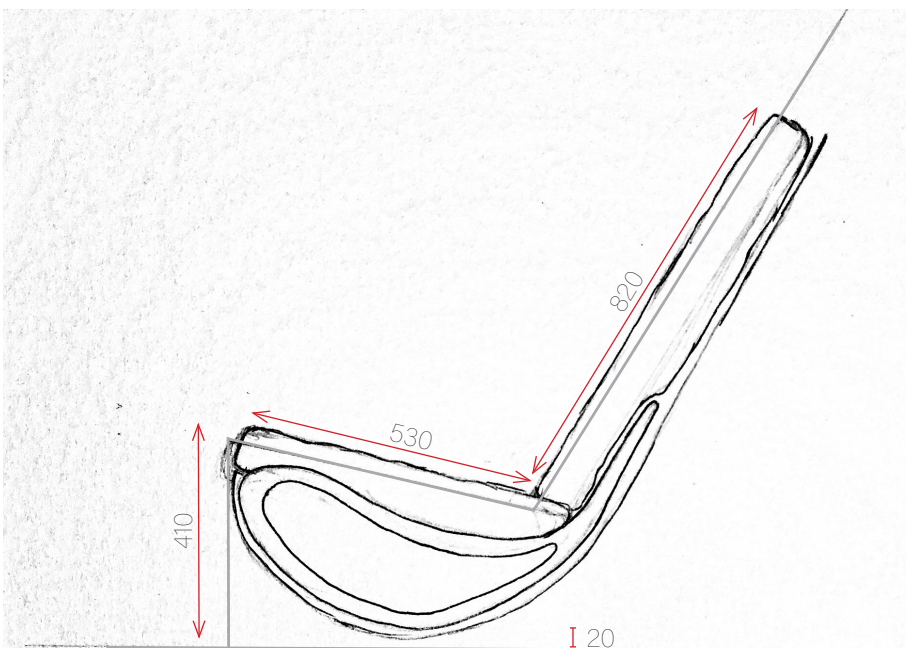

Op basis van de informatie in het boek "De menselijke maat" van prof. ir. A.J.H. Haak en het onderzoek wat ik vorig blok zelf heb gedaan naar maat en schaal, heb ik de maten van de doorsnede als volgt bepaald:

Bovenkant zitting tot de vloer:	390 mm
Diepte van de zitting:	580 mm
Lengte rugleuning:	840 mm
Hoek tussen het zitvlak en leuning:	110°
Hoek zitvlak t.o.v. de vloer:	15°
Minimale hoogte boven de vloer:	100 mm

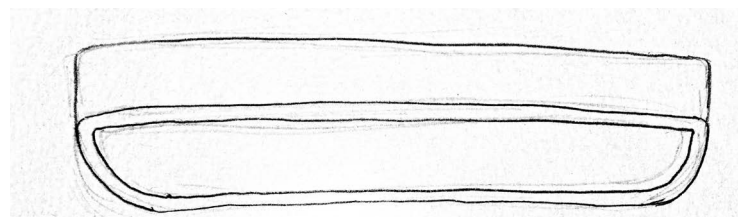

Schaal 1:100

Afmetingen
Ontwerpfase

Breedte zitvlak p.p.: 750 mm
Hoek van de bank: 140°
Breedte gehele bank: 1700 mm
Hoogte onderkant tot aan ophanging: 1900 mm

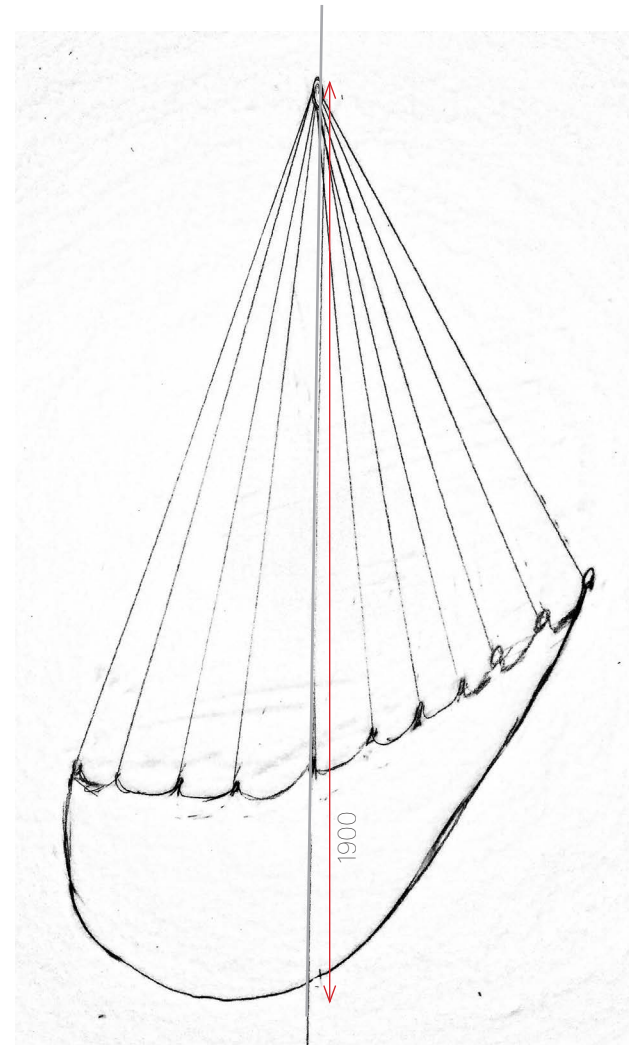
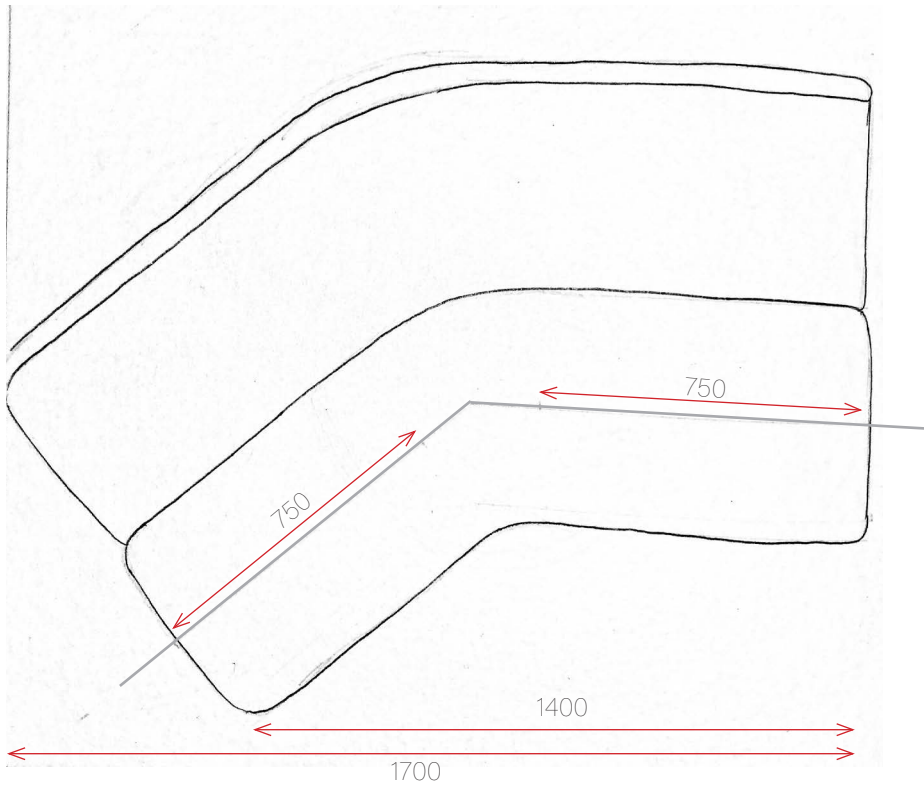

Afmetingen
Ontwerpfase

Bij optie 1 en 4 hieronder ben ik bang dat het niet stevig genoeg oogt. Ook ben ik bang dat de kopjes nog steeds kunnen gaan schuiven. Bij optie 3 moet al het 'drank-servies' dezelfde maat hebben, zodat ze in de houder passen (onpraktisch). Ook heeft deze cupholder een minder chique uitstraling.

Optie 2 werkt denk ik niet, omdat dan de stoel nog steeds tegen het tafeltje kan aanklappen als de stoel beweegt.

Bij optie 5 had ik bedacht het tafeltje wel vast te zetten op de grond en d.m.v. een gleuf door de stoel heen te laten komen. Zo kan de stoel nog steeds schommelen, maar blijft de tafel op zijn plek. Wel zou je hier de maximale schommel lengte moeten beperken.

Bij optie 6 had ik bedacht het tafeltje op de grond te zetten maar uitschuikbaar te maken. Zo kun je in je schommel beweging het tafeltje naar je toe trekken en van je af duwen. Hier moet rekening worden gehouden met de afstand tot het tafeltje en ook de maximale schommel lengte. Optie 7 is hetzelfde principe alleen dan op wieltjes. Deze kunnen dan vrij door de zaak staan.

Optie 5, 6 en 7 zijn denk ik de betere oplossingen. Optie 6 of 7 is denk ik het makkelijkst te realiseren. Optie 5 blijft dicht bij het bestaande ontwerp, maar scheidt door de sleuf de twee zittingen meer van elkaar.

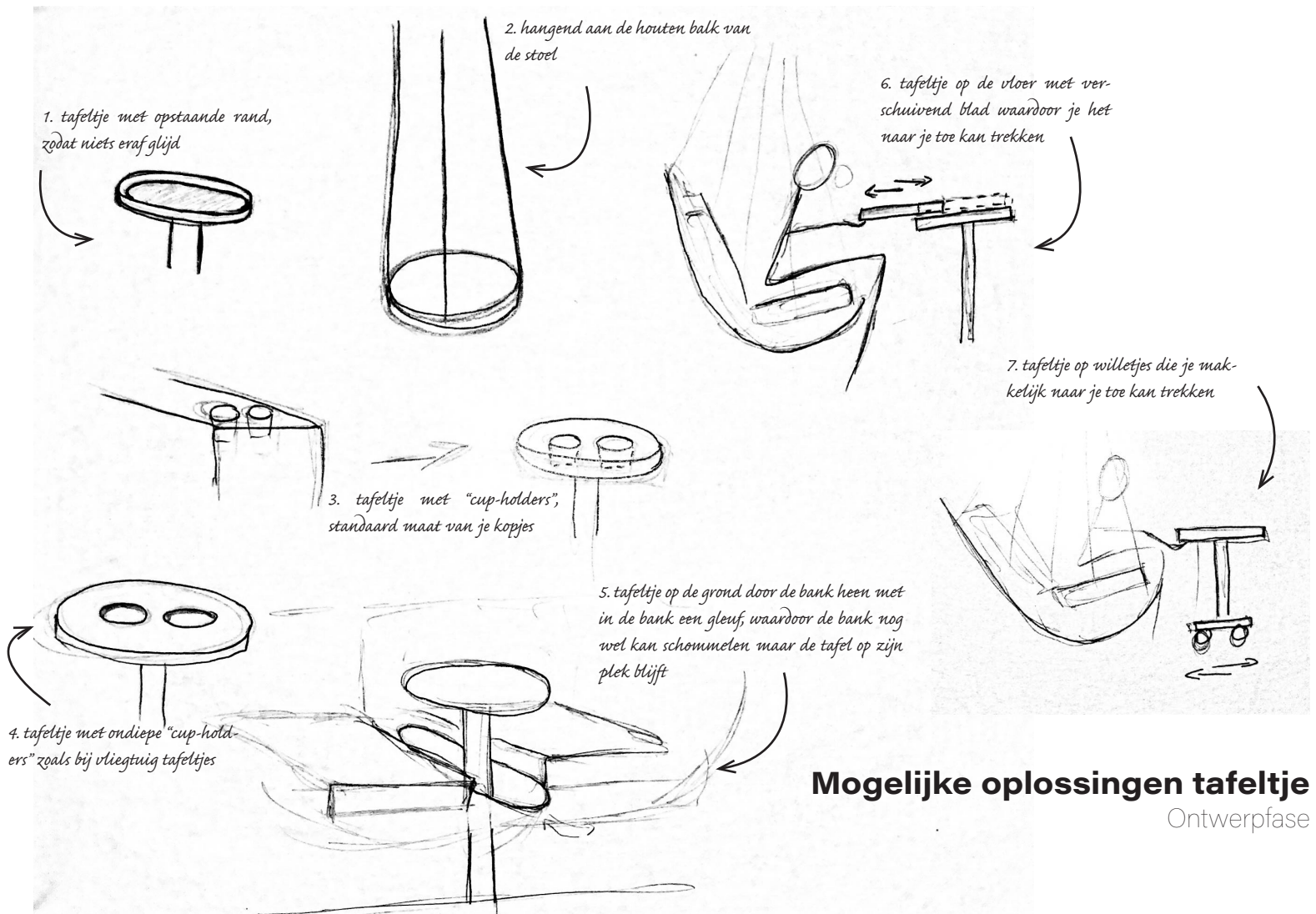

Terugkomend op de schetsen en conclusie op de vorige pagina. Optie 5 valt af omdat ik denk dat deze te veel afbreuk doet aan het ontwerp van de stoel zelf. Optie 6 en 7 zijn nog steeds een mogelijkheid. Optie 2 is toch een goede optie geworden, maar dan als los element. Het tafeltje hangt dan niet meer aan de houten balk van de stoel, maar op zich zelf. Het gave aan deze optie is dat alles van de grond blijft. Mijn voorkeur gaat hier nu naar uit. Ik heb het hangende tafeltje uitgetekend op deze pagina.

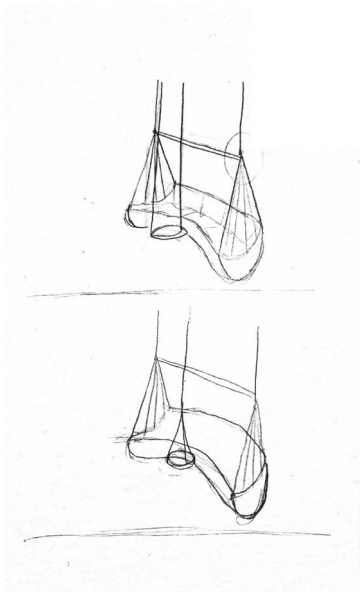

Het tafeltje moet zeker aan drie punten opgehangen worden voor de stabiliteit. Daarnaast moet de ophanging stijf zijn. Dit kan bijvoorbeeld door ijzeren draden te bekleden met touw. Ik vind zelf de rechte touwen omhoog mooier dan de drie touwen die samen komen in een punt, er ontstaat een contrast met de stoel.

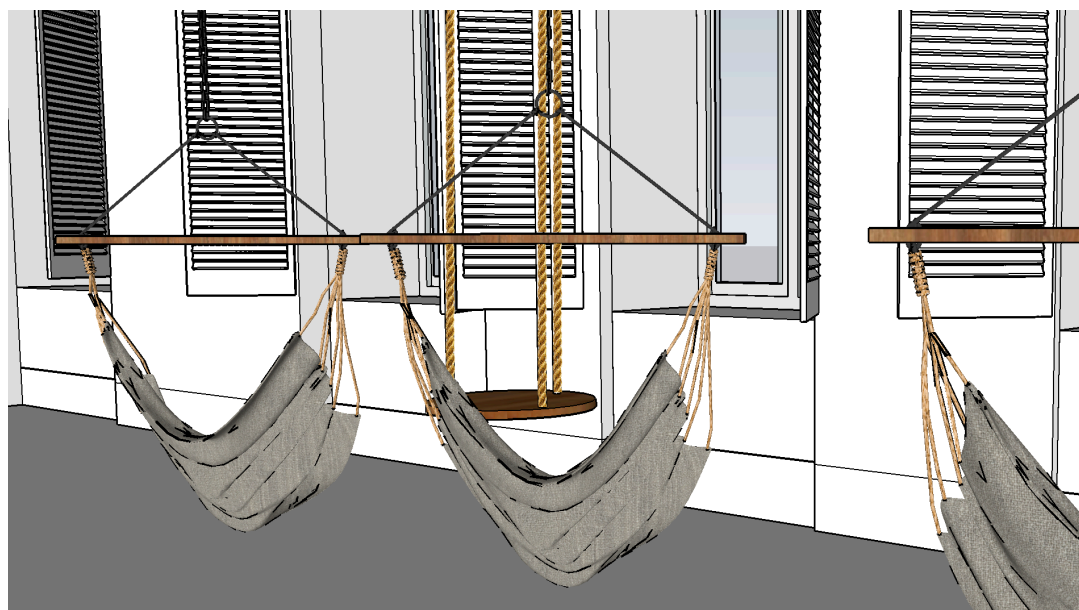

Visualisatie hangend tafeltje
Ontwerpfase

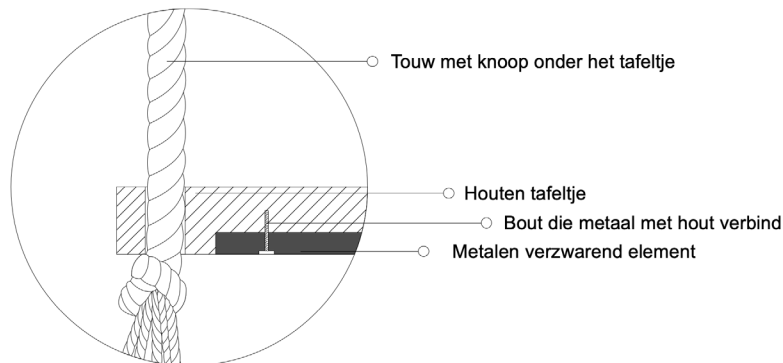
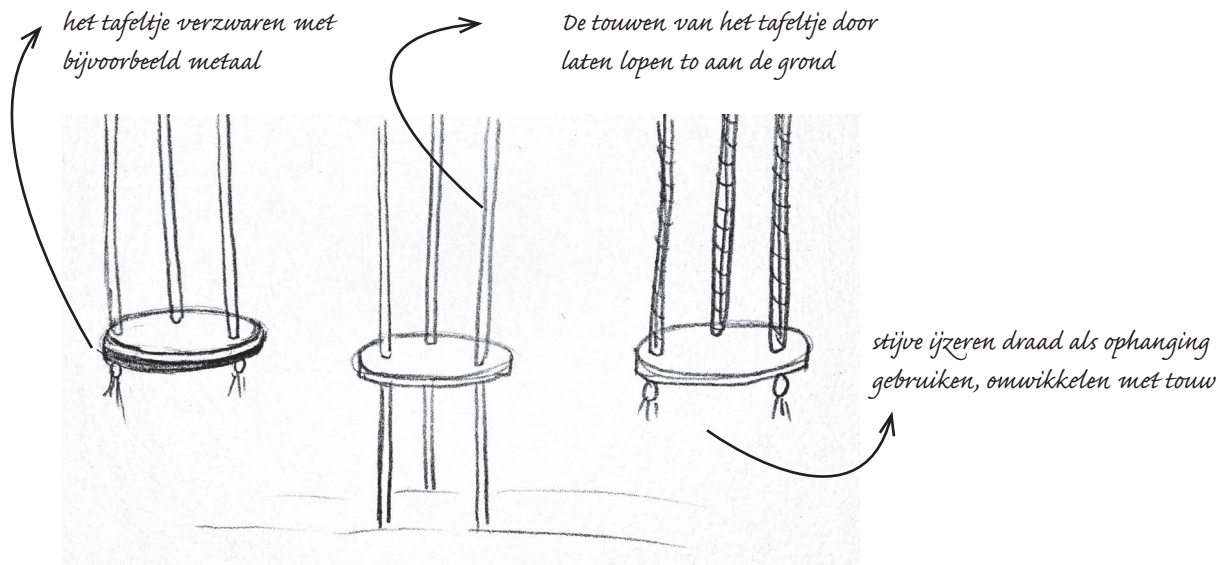

Detail C 1

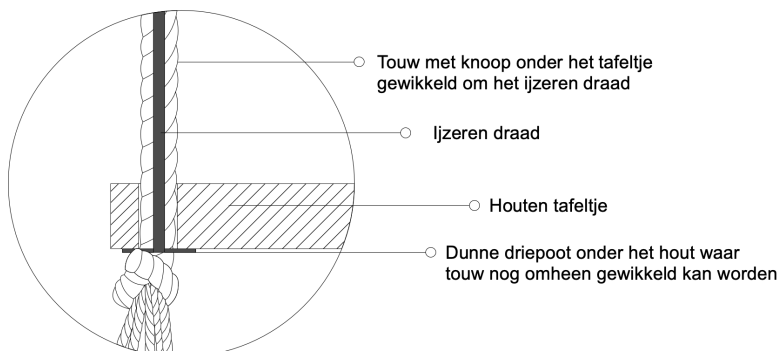

Detail C 2

Omdat men dit tafeltje gebruikt om drankjes op te zetten is het belangrijk dat deze niet zomaar gaat zwiepen, maar stevig/ stijf hangt. Ik heb een paar opties geschetst. De middelste viel voor mij meteen af omdat ik me graag aan mijn 'alles van de vloer' concept wilde houden.

Mijn voorkeur gaat uit naar het tafeltje verzwaren d.m.v. een ijzeren plaat (detail C1), omdat hier alle materialen zichtbaar blijven en het touw ook echt een touw is en beweegt als touw. Om te weten of dit stevig genoeg is zou je dit in het echt moeten uitproberen.

Als dit niet stevig genoeg is kun je er als nog voor kiezen om het touw stijf te maken door het tafeltje aan een ijzeren draad op te hangen, die met een vaste verbinding aan het plafond zit. Het touw kan er dan om heen worden gewikkeld waardoor het er nog uitziet als touw.

Ophanging en stijfheid tafeltje

Ontwerpfase



Gewoon houten tafelblad aan touwen



Verzwaard blad aan touwen



*Tafelblad aan stijven ophanging, met
touw er omheen gewikkeld*

Om er achter te komen hoe goed de verzwaring of de ijzeren draden zouden werken, heb ik het in maquette uit geprobeerd. Ik heb in eerste instantie het kartonnen tafeltje gewoon opgehangen aan touwen om te zien hoeveel deze beweegt en zwiëpt. Met m'n vinger gaf ik het tafeltje een zet, waardoor de schommel beweging in gang werd gezet. Vervolgens bekeek ik de verste 'natuurlijke' uitslag. Die verste uitslag heb ik vervolgens gefotografeerd.

Daarna heb ik het kartonnen tafeltje verzwaard met elektradraad.

Als laatste heb ik het tafeltje met sateestokjes verbonden aan een plaat die dan op het plafond zou komen, zodat de verbinding met het plafond ook vormvast is. Ik heb om een stokje touw gewikkeld om een beeld te geven.



Het tafelblad ophangen aan stijf draad (detail C2 op de vorige pagina) is de meest stabiele oplossing, maar heeft ook een hele onnatuurlijke uitstraling. Het verzwaarde blad vond ik boven verwachting goed werken! Ik denk dat deze optie heel goed zou kunnen. Wel zou dit natuurlijk nog in het echt met de echte materialen uitgetest moeten worden en moet je dan uitzoeken hoe zwaar het metaal dan moet ten opzichte van het blad.

Mijn voorkeur gaat nog steeds uit naar het verzwaarde blad, omdat hier alle materialen die gebruikt worden zichtbaar zijn en bewegen zoals je zou verwachten.

Stabiliteit tafeltje in maquette

Ontwerpfase

Een comfortabele reik afstand is vanaf het einde van het zitvlak ongeveer 35 cm. Ik heb daarom het tafeltje op een afstand van 24 cm van de hangstoel geplaatst. Bij deze zithoogte is een tafeltje met een hoogte van 65 cm een fijne hoogte.

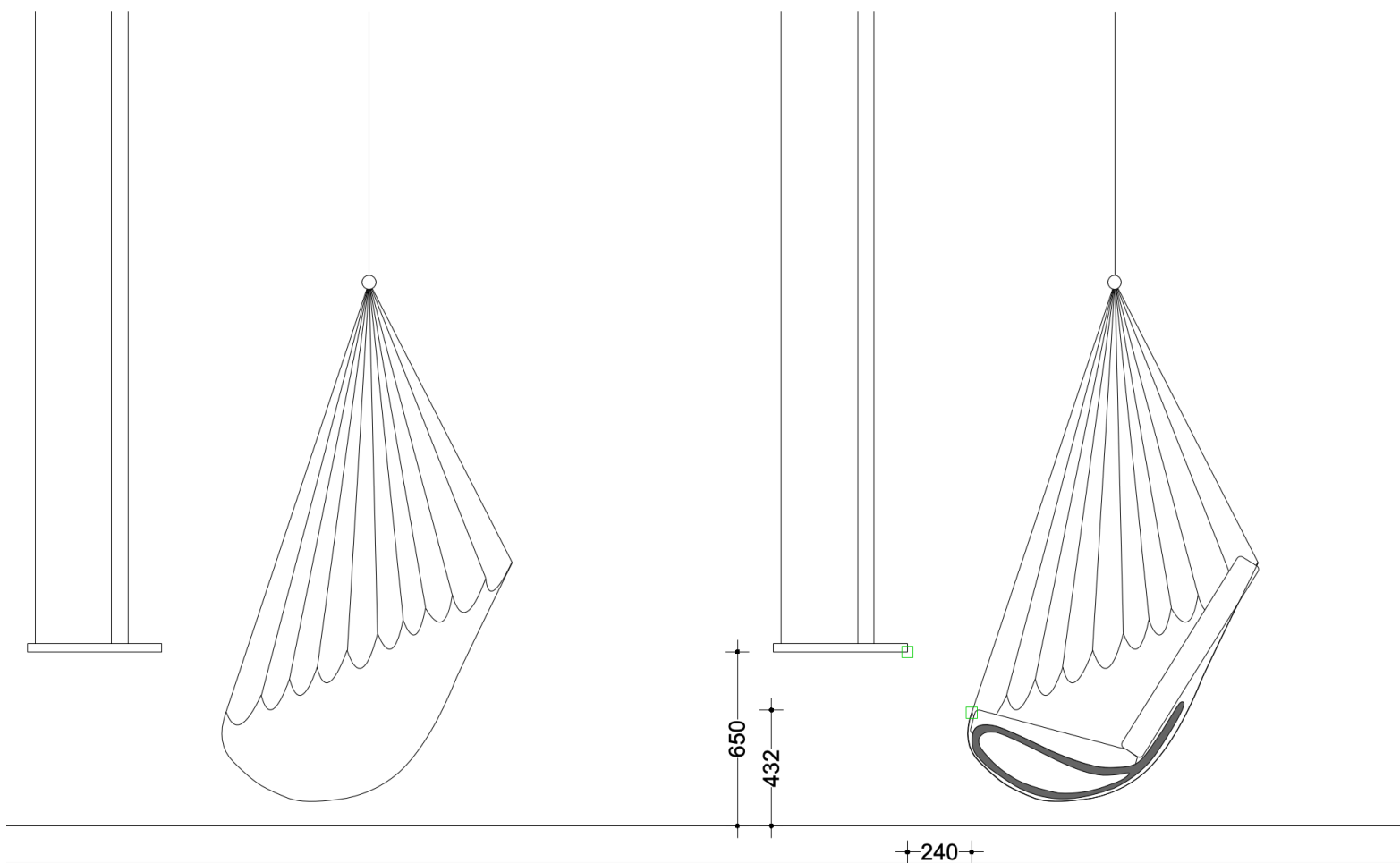

Maten en afstand tafeltje
Ontwerpfase

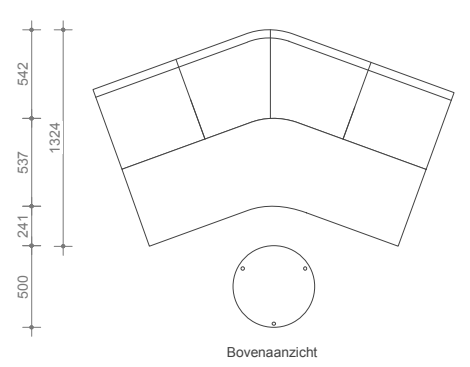
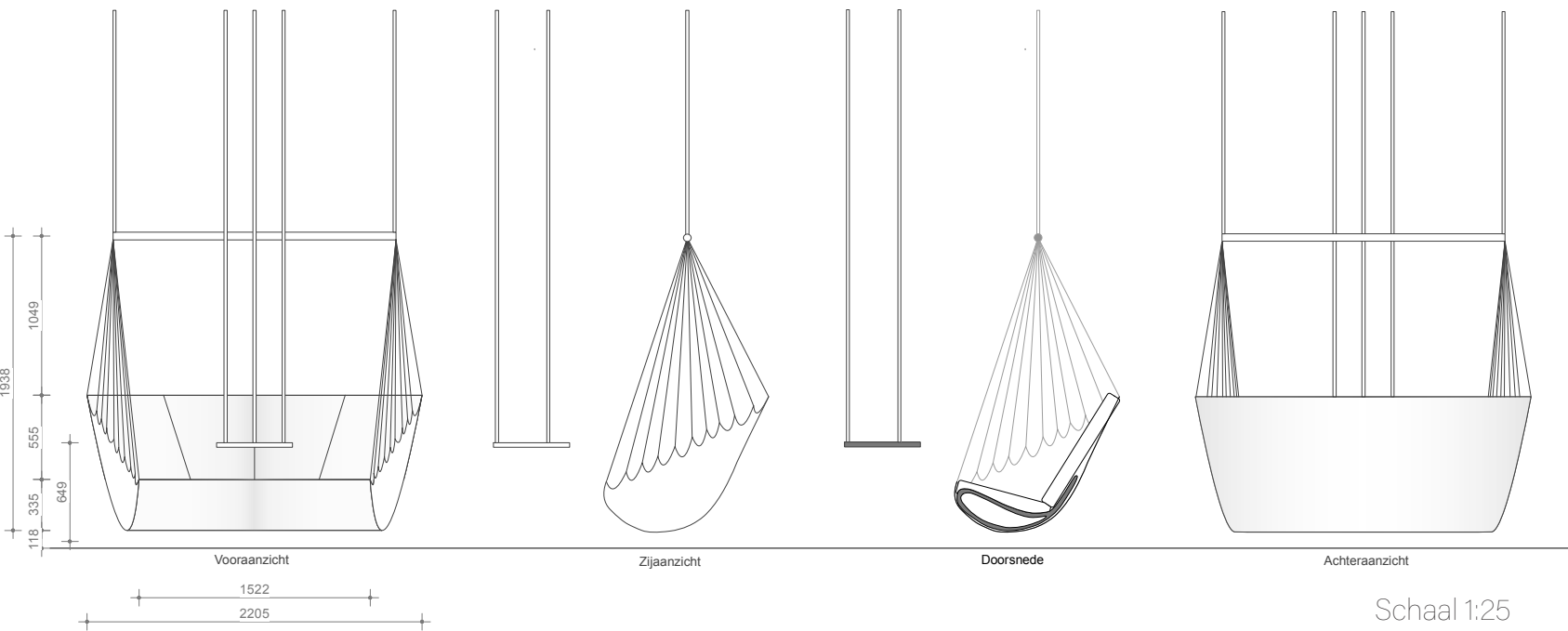

Eerste opzet werktekening
Ontwerpfase

Doordat wij nu fysiek geen gebruik kunnen maken van de werkplaatsen, heb ik mijn model gemaakt van modelgips, satestokjes, stof en touw. Als ik wel gebruik had kunnen maken van de werkplaatsen, had ik geprobeerd mijn verstevigende element uit kunststof te maken in de metaalwerkplaats en had een stof in het juiste patroon gebruikt of gemaakt.
Ik heb mijn stoel CN211 genoemd.



Gemaakt van modelgips, stof, hout en touw

Maquette CN211
Eindontwerp



Ik heb in de maquette het verstevigende deel gemaakt van modelgips, wat ik handmatig in de juiste vorm heb ge-bracht. Daarna heb ik een groot stuk stof zo geplooid dat het mooi om het binnenwerk heen viel. Aan beide zijden heb ik touwen bevestigd en deze verbonden aan de houten lat en vervolgens in zijn geheel opgehangen.



Maquette CN211
Eindontwerp



Alle stoelen hebben een andere print, maar allemaal zijn ze in de stijl van traditionele Peruaanse patronen gemaakt. De touwen waar de stoel aan hangt zijn robuust, maar niet vervelend om aan te raken en hebben een bleek beige achtige kleur. Het hout waarvan de horizontale ophangings balk en het tafeltje wordt gemaakt is gebeitst teak hout, met eventueel een matte lak laag als bescherming. Onzichtbaar is het verstevigende deel wat wordt gemaakt van hard kunststof. Al deze materialen behalve het kunststof 'ontmoeten' elkaar zichtbaar (zie ook pagina 17).

Materiaalkeuze CN211

Eindontwerp

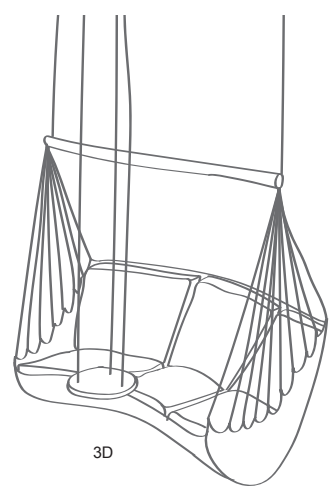
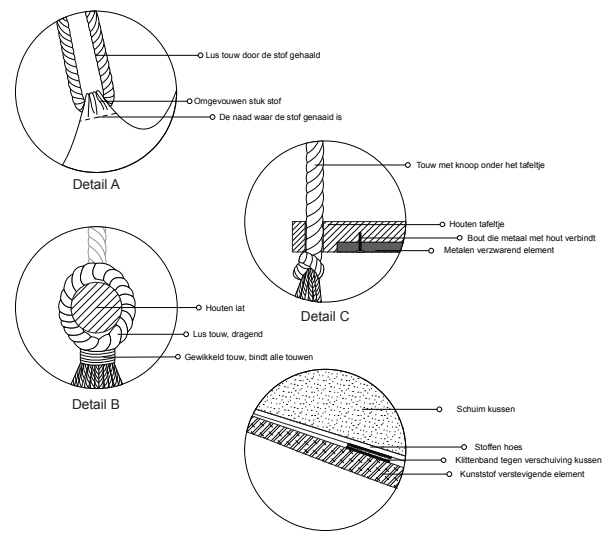
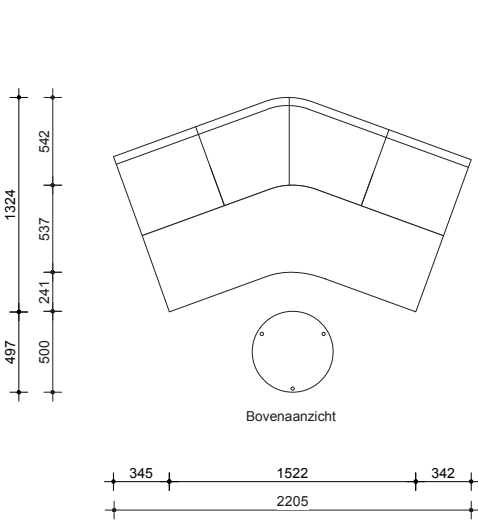
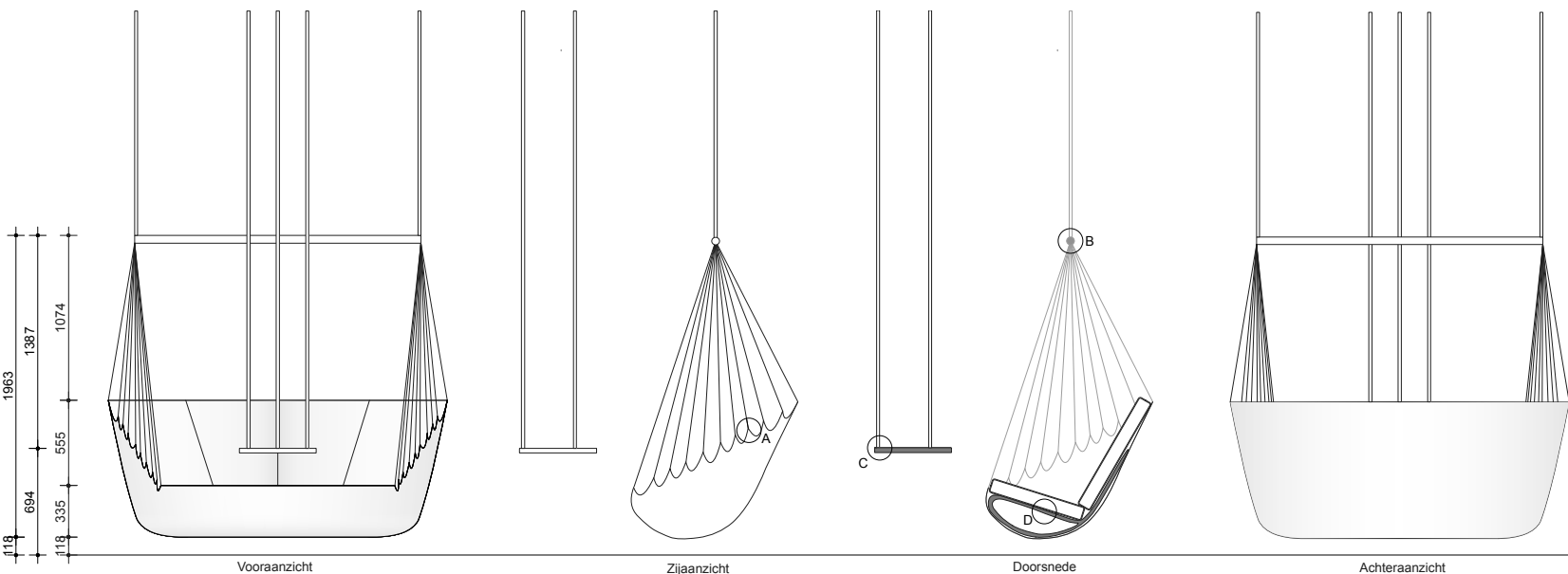

Schaal 1:25, details 1:4

Werktekening CN211
Eindontwerp

Op de eerste verdieping van mijn koffiebar zijn alle tafels en stoelen zwevend. Mijn meubel komt daar dus een aantal keer te hangen.

Ik heb op schaal het boven aanzicht van mijn meubel getekend zodat ik daarmee kon spelen in de ruimte. Ik heb verschillende posities en combinaties met andere meubels uitgetoetst. Doordat het een hang meubel is kun je niet echt met meubels schuiven, dus is het belangrijk dat je met verschillende aantallen toch kan gaan zitten.

Het meubel wil ik zeker met uitzicht op het raam plaatsen. Daarnaast kun je het meubel zowel in zijn eentje in de ruimte plaatsen als het combineren met bijvoorbeeld een eenpersoons hangstoel.

Hieronder is een impressie van hoe ik dat in de ruimte voor mij zie.

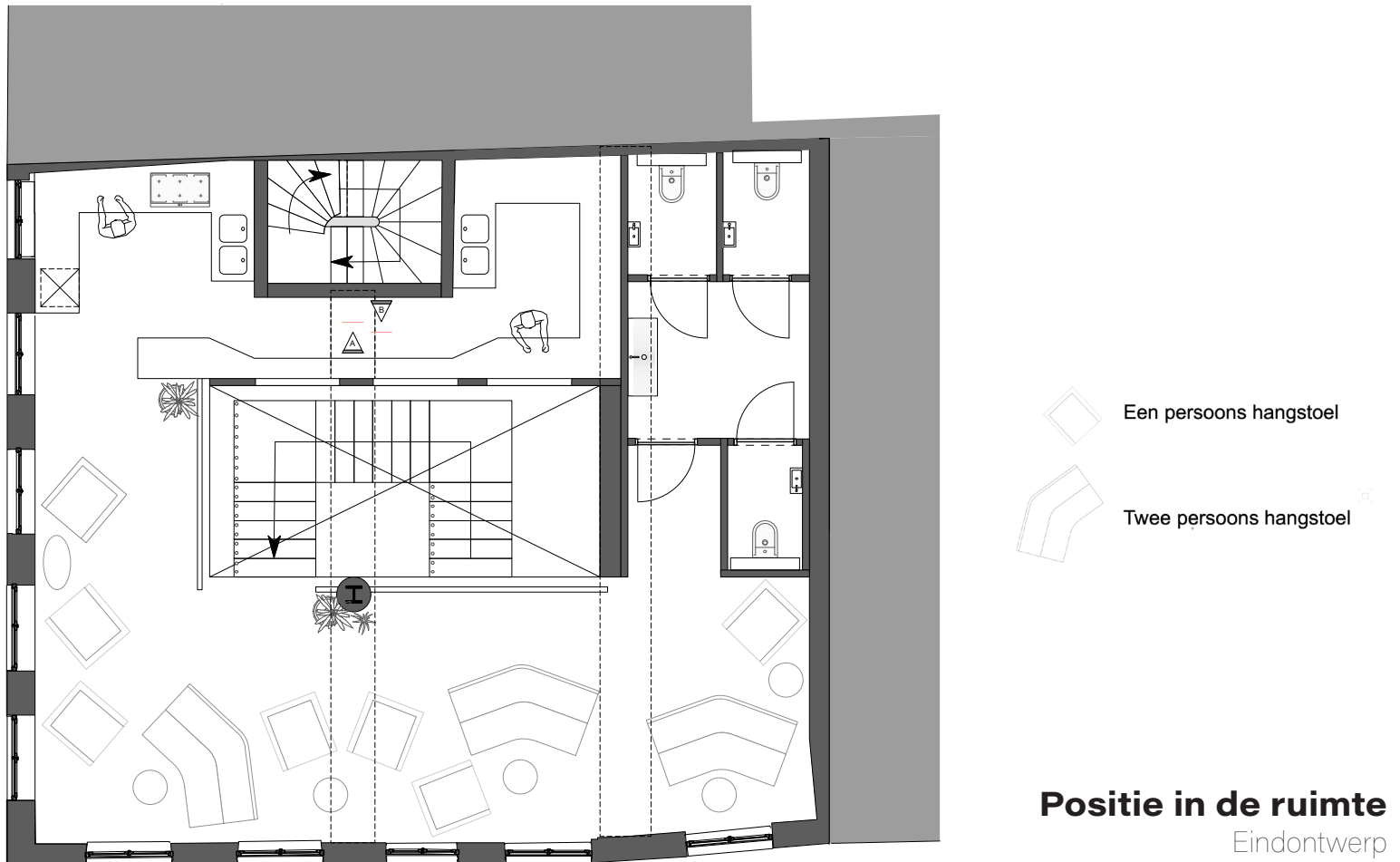



Sfeerimpressie
Eindontwerp